

## РЕШЕНИЯ ПО СЖАТОМУ ВОЗДУХУ И АЗОТУ



### Управление проектами

Мы инициируем актуальные разработки и обеспечиваем комплексные технические решения высокого уровня сложности.



### Производство

Мы осуществляем серийный выпуск компрессорных станций на основе винтового блока собственного производства.



### Комплектация

Мы оптимально сочетаем собственный опыт отечественного машиностроения и успешные технологии других стран для комплектации любых отраслевых решений.



### Пуско-наладочные работы

Мы квалифицированно выполним полный комплекс работ по монтажу, испытаниям, наладке и вводу в эксплуатацию компрессорного оборудования на любых объектах.



### Сервис и обслуживание

Мы рядом с вами 24 часа в сутки в любой точке страны. Бесперебойность обеспечения Вашего предприятия сжатым воздухом – наша обязанность.

## ДИЗЕЛЬНЫЕ СТАНЦИИ ЗИФ-ПВ

Дизельные винтовые компрессорные станции ЗИФ-ПВ предназначены для автономного снабжения сжатым воздухом пневмооборудования и пневмоинструмента различного назначения при проведении строительных, дорожных, пескоструйных, ремонтных, геологоразведочных, аварийно-спасательных работ, а также при работе в открытых карьерах.

Компрессорные станции выпускаются в двух исполнениях: переносном (на раме) и прицепном (на шасси).



СТАНДАРТНЫЙ ТЕМПЕРАТУРНЫЙ РЕЖИМ ЭКСПЛУАТАЦИИ:

**-25°C... +40°C**

ИСПОЛНЕНИЕ «СЕВЕР»:

**-40°C... +40°C**

ИСПОЛНЕНИЕ «ТРОПИК»:

**-25°C... +50°C**

Дизельные станции ЗИФ предназначены для всепогодной эксплуатации под открытым небом в стандартных и экстремальных условиях:



В субтропиках до +50° С



В районах крайнего Севера до -40° С



В открытых карьерах с высоким содержанием пыли в воздухе



В условиях разреженной атмосферы

Узлы и агрегаты в составе станции подобраны из следующих соображений:



Простота обслуживания и ремонта



Относительно низкая цена



Высокий ресурс и надежность

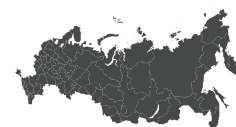

Широкая распространенность на российском рынке

### Система маслоотделения

- Вертикально расположенный сосуд под давлением «Термокам» (Россия) для двухступенчатой очистки сжатого воздуха от масла: 1 – гравитационно-центробежная сепарация в сосуде; 2 – очистка внутренним фильтр-сепаратором.
- Применяемые фильтры – MANN+HUMMEL GMBH (Германия) и Donaldson (США).
- Остаточное содержание масла  $\leq 3$  мг/м<sup>3</sup>.
- В станциях от 12м<sup>3</sup>/мин устанавливается змеевик подогрева масла в сосуде для эксплуатации до -40°C.

### Дизельный двигатель

- Дизели ММЗ (Белоруссия) и ЯМЗ (Россия) – просты, надежны, неприхотливы, доступны.
- Система охлаждения двигателя – жидкостная.
- Свеча подогрева или (опционально) предпусковой подогреватель для «холодного» пуска.
- Привод винтового блока через сцепление ММЗ, ЯМЗ или ГАЗ – сухое, однодисковое, фрикционное.
- Топливные баки «Резервуар» (Россия) листосварные с перегородками, поплавковыми датчиками уровня, приемными фильтрами. Объемы баков – от 80л до 300л. Дополнительные топливные емкости – опционально.

### Система пневморегулирования

- Собственные дроссельные клапаны АРСМАШ или VMC (Италия) с пневмоуправлением регулируют производительность за счет автоматического дросселирования.
- Дроссельные клапаны рассчитаны на эксплуатацию при сильной запыленности и обилии конденсата.
- Предохранительные клапаны – Goetze (Германия).

### Винтовой блок

- Винтовые блоки «АРМ» (АРСМАШ) собственной разработки – 4-е поколение винтовых блоков.
- Роторы N – профиля из высококачественной углеродистой стали.
- Усиленные подшипники SKF (Швеция) или Nachi (Япония), манжеты SIMRIT с термической памятью.
- Адаптированы для жестких условий: повышенная запыленность, высокая влажность, экстремальные температуры, большие динамические нагрузки.
- Срок службы винтовых блоков «АРМ» – 60 000 м/ч.
- Винтовые блоки «АРМ» – простая разборка и ремонт в «полевых» условиях.



### Система маслоохлаждения

- Маслоохладители «Термокам» – специальная серия из алюминиевого профиля без пайки.
- Опционально – доохладитель сжатого воздуха,
- Опционально – маслоохладители для «Тропической» эксплуатации (до +50°С).

### Корпус

- Кожух изготовлен из стали. Обладает оптимальной эргономикой. Окраска – порошковая эмаль.
- Рама сварная, с центральной стойкой подъема (для станций от 12м<sup>3</sup>/мин).
- Опционально – шасси, независимая торсионная подвеска, оси Knott (Германия).
- Для станций от 1,5т – двухосное шасси с тормозом наката и стояночным тормозом.

### Система управления

- Вандалоустойчивый приборный щит, рассчитанный на экстремально низкие и высокие температуры, ее резкие перепады, повышенную влажность.
- Интуитивно понятные средства управления и индикации.
- Датчики аварийной защиты: 1 – минимального давления масла дизеля, 2 – перегрева дизеля, 3 – перегрева компрессора.

## ДИЗЕЛЬНЫЕ СТАНЦИИ ЗИФ-ПВ



### Список моделей РАБОЧЕЕ ДАВЛЕНИЕ 7 БАР

Модель станции	Модель винтового блока	Производительность, м <sup>3</sup> /мин	Модель дизеля	Уст. мощность, кВт	Топливный бак, л	Габариты, мм (ДхШхВ)	Масса, кг
ПВ-6/0,7	АРМ 20	6,3	ММЗ-243	60	80	2000x1244x1478	1170
ПВ-6/0,7 Тропик*	АРМ 20	6,3	ММЗ-243	60	80	2000x1244x1478	1170
ПВ-8/0,7	АРМ 20	8	ММЗ-243	60	80	2060x1244x1478	1170
ПВ-12/0,7	АРМ 40	12	ММЗ-245	78	80	2270x1244x1500	1570
ПВ-14/0,7	АРМ 40	14	ММЗ-260	114	180	3120x1500x1690	2390
ПВ-16/0,7	АРМ 40	16	ММЗ-260	114	180	3120x1500x1690	2390
ПВ-18/0,7	АРМ 45	18	ЯМЗ-236	132	180	3120x1500x1690	2450
ПВ-20/0,7	АРМ 65	20	ЯМЗ-238	176	180	3600x1800x1750	3800
ПВ-22/0,7	АРМ 65	22	ЯМЗ-238	176	180	3600x1800x1750	3800
ПВ-24/0,7	АРМ 65	24	ЯМЗ-238	176	180	3600x1800x1750	3800
ПВ-26/0,7	АРМ 65	26	ЯМЗ-238	176	220	3600x1800x1750	3800
ПВ-28/0,7	АРМ 65	28	ЯМЗ-238	221	300	3600x1800x1750	3800
ПВ-30/0,7	АРМ 65	30	ЯМЗ-238	221	300	4100x2050x2400	4650

### Опции к дизельным компрессорным станциям

Опция	Габариты, мм (ДхШхВ)	Масса, кг
Прицеп АРМ89323 для станций до 1,8т	4045*1708*910	225
Прицеп 849020-03 для станций от 1,8т до 3,2т	4570*2160*875	300
Полуприцеп 2ПТС 4-6 для станций от 3.2т до 5т	5300*2050*1100	900
Пакет «Север» (эксплуатация до -40°С)	-	-

## ДИЗЕЛЬНЫЕ СТАНЦИИ ЗИФ-ПВ



### Список моделей РАБОЧЕЕ ДАВЛЕНИЕ 10 БАР

Модель станции	Модель винтового блока	Производительность, м <sup>3</sup> /мин	Модель дизеля	Уст. мощность, кВт	Топливный бак, л	Габариты, мм (ДхШхВ)	Масса, кг
ПВ-5/1,0	АРМ 20	5,2	ММЗ-243	60	80	2000*1244*1478	1170
ПВ-6/1,0	АРМ 20	6	ММЗ-243	60	80	2000*1244*1478	1170
ПВ-8/1,0	АРМ 40	8	ММЗ-245	78	80	2270x1244x1500	1570
ПВ-10/1,0	АРМ 40	10	ММЗ-245	78	80	2270x1244x1500	1570
ПВ-12/1,0	АРМ 40	12	ММЗ-260	114	80	3120x1500x1690	2390
ПВ-14/1,0	АРМ 40	14	ММЗ-260	114	180	3120x1500x1690	2390
ПВ-16/1,0	АРМ 45	16	ЯМЗ-236	132	180	3120x1500x1690	2450
ПВ-18/1,0	АРМ 45	18	ЯМЗ-238	176	180	3600x1800x1750	3800
ПВ-20/1,0	АРМ 65	20	ЯМЗ-238	176	180	3600x1800x1750	3800
ПВ-22/1,0	АРМ 65	22	ЯМЗ-238	176	180	3600x1800x1750	3800
ПВ-24/1,0	АРМ 65	24	ЯМЗ-238	221	180	3600x1800x1750	3800
ПВ-26/1,0	АРМ 65	26	ЯМЗ-238	221	220	3600x1800x1750	3800
ПВ-28/1,0	АРМ 65	28	ЯМЗ-238	243	300	3600x1800x1750	3800
ПВ-30/1,0	АРМ 65	30	ЯМЗ-7512	264	300	4100x2050x2400	4650

### Опции к дизельным компрессорным станциям

Опция	Габариты, мм (ДхШхВ)	Масса, кг
Прицеп АРМ89323 для станций до 1,8т	4045*1708*910	225
Прицеп 849020-03 для станций от 1,8т до 3,2т	4570*2160*875	300
Полуприцеп 2ПТС 4-6 для станций от 3,2т до 5т	5300*2050*1100	900
Пакет «Север» (эксплуатация до -40°С)	-	-

## ДИЗЕЛЬНЫЕ СТАНЦИИ ЗИФ-ПВ



### Список моделей РАБОЧЕЕ ДАВЛЕНИЕ 13 БАР

Модель станции	Модель винтового блока	Производительность, мЗ/мин	Модель дизеля	Уст. мощность, кВт	Топливный бак, л	Габариты, мм (ДхШхВ)	Масса, кг
ПВ-4/1,3	АРМ 20	4	ММЗ-243	60	80	2000*1244*1478	1050
ПВ-5/1,3	АРМ 20	5	ММЗ-243	60	80	2000*1244*1478	1170
ПВ-6/1,3	АРМ 20	6	ММЗ-243	60	80	2000*1244*1478	1170
ПВ-8/1,3	АРМ 40	8	ММЗ-245	78	80	2270x1244x1500	1570
ПВ-10/1,3	АРМ 40	10	ММЗ-245	78	80	2270x1244x1500	1570
ПВ-12/1,3	АРМ 40	12	ММЗ-260	114	80	3120x1500x1690	2390
ПВ-14/1,3	АРМ 40	14	ЯМЗ-236	132	180	3120x1500x1690	2450
ПВ-16/1,3	АРМ 45	16	ЯМЗ-238	176	180	3600x1800x1750	3800
ПВ-18/1,3	АРМ 65	18	ЯМЗ-238	176	180	3600x1800x1750	3800
ПВ-20/1,3	АРМ 65	20	ЯМЗ-238	221	180	3600x1800x1750	3800
ПВ-22/1,3	АРМ 65	22	ЯМЗ-238	221	180	3600x1800x1750	3800
ПВ-24/1,3	АРМ 65	24	ЯМЗ-238	221	220	3600x1800x1750	3800
ПВ-26/1,3	АРМ 65	26	ЯМЗ-238	243	220	3600x1800x1750	3800
ПВ-28/1,3	АРМ 65	28	ЯМЗ-7511	294	300	4100x2050x2400	4650
ПВ-30/1,3	АРМ 65	30	ЯМЗ-7513	309	300	4100x2050x2400	4650

### Опции к дизельным компрессорным станциям

Опции	Габариты, мм (ДхШхВ)	Масса, кг
Прицеп АРМ89323 для станций до 1,8т	4045*1708*910	225
Прицеп 849020-03 для станций от 1,8т до 3,2т	4570*2160*875	300
Полуприцеп 2ПТС 4-6 для станций от 3.2т до 5т	5300*2050*1100	900
Пакет «Север» (эксплуатация до -40°С)	-	-

## ДИЗЕЛЬНЫЕ СТАНЦИИ ЗИФ–ПВ

### Список моделей РАБОЧЕЕ ДАВЛЕНИЕ 16 БАР

Модель станции	Модель винтового блока	Производительность, мЗ/мин	Модель дизеля	Уст. мощность, кВт	Топливный бак, л	Габариты, мм (ДхШхВ)	Масса, кг
ПВ-4/1,6	АРМ 25	4	ММЗ-243	60	80	2000*1244*1478	1050
ПВ-5/1,6	АРМ 25	5	ММЗ-243	60	80	2000*1244*1478	1170
ПВ-6/1,6	АРМ 25	6	ММЗ-245	78	80	2270x1244x1500	1570
ПВ-8/1,6	АРМ 25	8	ММЗ-260	114	80	3120x1500x1690	2390
ПВ-10/1,6	АРМ 25	10	ММЗ-260	114	80	3120x1500x1690	2390
ПВ-12/1,6	АРМ 45	12	ЯМЗ-236	132	80	3120x1500x1690	2450
ПВ-14/1,6	АРМ 45	14	ЯМЗ-238	176	180	3600x1800x1750	3800
ПВ-16/1,6	АРМ 45	16	ЯМЗ-238	176	180	3600x1800x1750	3800
ПВ-18/1,6	АРМ 65	18	ЯМЗ-238	221	180	3600x1800x1750	3800
ПВ-20/1,6	АРМ 65	20	ЯМЗ-238	221	180	3600x1800x1750	3800
ПВ-22/1,6	АРМ 65	22	ЯМЗ-238	243	180	3600x1800x1750	3800
ПВ-24/1,6	АРМ 65	24	ЯМЗ-7512	264	220	4100x2050x2400	4500
ЗПВ-26/1,6	АРМ 65	26	ЯМЗ-7511	294	220	4100x2050x2400	4650
ПВ-28/1,6	АРМ 65	28	ЯМЗ-7513	309	300	4100x2050x2400	4650
ПВ-30/1,6	АРМ 65	30	ЯМЗ-7513	309	300	4100x2050x2400	4650

### РАБОЧЕЕ ДАВЛЕНИЕ 22 БАР

ПВ-20/2,2	АРМ 165	20	ЯМЗ-238	243	180	4050*2000*2300	4200
-----------	---------	----	---------	-----	-----	----------------	------

### Опции к дизельным компрессорным станциям





Опции	Габариты, мм (ДхШхВ)	Масса, кг
Прицеп АРМ89323 для станций до 1,8т	4045*1708*910	225
Прицеп 849020-03 для станций от 1,8т до 3,2т	4570*2160*875	300
Полуприцеп 2ПТС 4-6 для станций от 3.2т до 5т	5300*2050*1100	900
Пакет «Север» (эксплуатация до -40°С)	-	-

## ЭЛЕКТРИЧЕСКИЕ СТАНЦИИ ЗИФ–СВЭ

Винтовые электрические компрессоры ЗИФ–СВЭ предназначены для обеспечения сжатым воздухом пневмооборудования и пневмоинструмента предприятий различных отраслей промышленности, при проведении строительных, дорожных, геологоразведочных, аварийно–спасательных работ, а также при работе в открытых карьерах.



### Основные преимущества электрических станций ЗИФ–СВЭ

-  → всепогодная эксплуатация под открытым небом
-  → стандартный температурный режим эксплуатации:  $-20^{\circ}\text{C} \dots +40^{\circ}\text{C}$  (для станции от 55кВт – от  $-40^{\circ}\text{C}$ )
-  → стабильная работа в самых тяжелых условиях (запыленный воздух, разряженная атмосфера и т.д.)
-  → простая конструкция – возможность обслуживания в «полевых» условиях
-  → станции от 55кВт оснащены центральной стойкой подъема

При необходимости станции ЗИФ–СВЭ могут поставляться без кожуха или устанавливаться на шасси.



Центральная стойка подъема

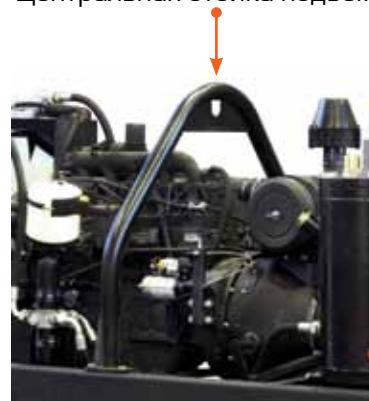

### Типы и отличия электрических станций ЗИФ

Серия	Эксплуатация	Темпер. режим эксплуатации, °С	Шумоизоляция кожуха	Система управления	Тип привода
ЗИФ–СВЭ	Улица, цех	$-20^{\circ}\text{C}$ до $+40^{\circ}\text{C}$	нет	Аналоговая	Прямой
ЗИФ–СВЭ–ШР	Цех	$-20^{\circ}\text{C}$ до $+40^{\circ}\text{C}$	да	Аналоговая	Прямой
ЗИФ–СВЭ–ШМ и ШМЧ	Цех	$+5^{\circ}\text{C} \dots +45^{\circ}\text{C}$	да	Микропроц.	Прямой и ременной



### Система пневморегулирования

- Собственные дроссельные клапаны **АРСМАШ** с пневмоуправлением регулируют производительность за счет автоматического дросселирования.
- Дроссельные клапаны рассчитаны на эксплуатацию при сильной запыленности и обилии конденсата.
- Предохранительные клапаны – **Goetze (Германия)**.

### Винтовой блок

- Винтовые блоки «АРМ» (**АРСМАШ**) собственной разработки – 4-е поколение винтовых блоков.
- Роторы N – профиля из высококачественной углеродистой стали.
- Усиленные подшипники **SKF (Швеция)** или **Nachi (Япония)**, манжеты **SIMRIT** с термической памятью.
- Адаптированы для жестких условий: повышенная запыленность, высокая влажность, экстремальные температуры, большие динамические нагрузки.
- Срок службы винтовых блоков «АРМ» – 60 000 м/ч.
- Винтовые блоки «АРМ» – простая разборка и ремонт в «полевых» условиях.

### Система маслоотделения

- Вертикально расположенный сосуд под давлением «**Термокам**» (**Россия**) для двухступенчатой очистки сжатого воздуха от масла: 1 – гравитационно-центрифужная сепарация в маслоотделителе; 2 – очистка через внутренний фильтр-сепаратор
- Применяемые фильтры – **MANN+HUMMEL GMBH (Германия)** и **Donaldson (США)**.
- Остаточное содержание масла  $\leq 3$  мг/м<sup>3</sup>.
- Опционально – змеевик подогрева масла в сосуде для работы до  $-40^{\circ}\text{C}$ .

### Электродвигатель

- Совместное производство **АРСМАШ-ЭЛДИН**.
- Усиленные вибростойкие подшипники, герметичные подшипниковые камеры.
- Привод – через эластичную муфту, прямой или мультипликаторный.
- Параметры питания – 380/660В, 50Гц, частота вращения 3000 об/мин.
- Тип соединения – «Звезда-Треугольник».
- Класс энергоэффективности – IE2.
- Степень защиты – IP54.



### Корпус

- Кожух – всепогодный для уличной эксплуатации.
- Материал кожуха сталь, окраска – порошковая эмаль. Возможно исполнение станции без кожуха.
- Рама сварная, с центральной стойкой подъема (для станций от 55кВт).
- Опционально – для станций до 1,5т шасси, независимая торсионная подвеска, оси **Knott (Германия)**.
- Опционально – исполнение на салазках.

### Система управления

- Приборный щит – вандалоустойчив, рассчитан на экстремально низкие и высокие температуры, ее резкие перепады, повышенную влажность.
- Средства управления и индикации интуитивно понятны.
- Счетчики моточасов – механический
- Датчики аварийной защиты: 1 – от обратного вращения винтового блока, 2 – перегрева компрессора.
- Опционально – изолированная нейтраль.

### Система маслоохлаждения

- Маслоохладители «**Термокам**» – специальная серия из алюминиевого профиля без пайки.
- Вентилятор охлаждения располагается непосредственно на валу электродвигателя.
- Опционально – доохладитель сжатого воздуха.

## ЭЛЕКТРИЧЕСКИЕ СТАНЦИИ ЗИФ–СВЭ



### Список моделей ЗИФ–СВЭ до 45кВт

Модель станции		Модель винтового блока	Производительность, мЗ/мин	Рабочее давление, бар	Уст. мощность, кВт	Габариты, мм (ДхШхВ)	Масса, кг
ЗИФ–СВЭ–3,0/0,7	без кожуха	АРМ 20	3	7	18,5	1320*800*940	400
	в кожухе	АРМ 20	3	7	18,5	1500*870*1140	505
ЗИФ–СВЭ–4,0/0,7	без кожуха	АРМ 20	4	7	22	1380*800*940	425
	в кожухе	АРМ 20	4	7	22	1500*870*1140	530
ЗИФ–СВЭ–5,2/0,7	без кожуха	АРМ 20	5,2	7	30	1400*800*927	445
	в кожухе	АРМ 20	5,2	7	30	1500*870*1140	550
ЗИФ–СВЭ–6,3/0,7	без кожуха	АРМ 20	6,3	7	37	1560*800*950	455
	в кожухе	АРМ 20	6,3	7	37	1500*870*1140	560
ЗИФ–СВЭ–5,2/1,0	без кожуха	АРМ 20	5,2	10	37	1525*890*970	455
	в кожухе	АРМ 20	5,2	10	37	1430*870*1230	560
ЗИФ–СВЭ–7,8/0,7	без кожуха	АРМ 20	7,8	7	45	2000*1060*990	725
	в кожухе	АРМ 20	7,8	7	45	2000*1060*1250	810
ЗИФ–СВЭ–7,2/1,0	без кожуха	АРМ 20	7,2	10	45	2000*1060*990	725
	в кожухе	АРМ 20	7,2	10	45	2000*1060*1250	810

### Опции к электрическим компрессорным станциям до 45кВт

Опции	Габариты, мм (ДхШхВ)	Масса, кг
Прицеп МЗСА 817790 для станций до 0,56т	2855*1470*883	190
Прицеп АРМ89323 для станций от 0,56 до 1,8т	4045*1708*910	225
Изолированная нейтраль до 45 кВт	–	–
Изолированная нейтраль с трансформатором до 45 кВт	–	–
Пакет «Север» (эксплуатация до –40°С)	–	–

## ЭЛЕКТРИЧЕСКИЕ СТАНЦИИ ЗИФ–СВЭ



### Список моделей ЗИФ–СВЭ от 55кВт

Модель станции		Модель винтового блока	Производительность, мЗ/мин	Рабочее давление, бар	Уст. мощность, кВт	Габариты, мм (ДхШхВ)	Масса, кг
ЗИФ–СВЭ–10,6/0,7	без кожуха	АРМ 40	10,6	7	55	2300*1060*1270	1380
	в кожухе	АРМ 40	10,6	7	55	2300*1060*1270	1450
ЗИФ–СВЭ–10,2/1,0	без кожуха	АРМ 40	10,2	10	55	2618*1162*1574	1380
	в кожухе	АРМ 40	10,2	10	55	2618*1162*1574	1450
ЗИФ–СВЭ–13,0/0,7	без кожуха	АРМ 40	13	7	75	2435*1060*1419	1410
	в кожухе	АРМ 40	13	7	75	2435*1060*1419	1480
ЗИФ–СВЭ–12,0/1,0	без кожуха	АРМ 40	12	10	75	2435*1060*1419	1410
	в кожухе	АРМ 40	12	10	75	2435*1060*1419	1480
ЗИФ–СВЭ–16,0/0,7	без кожуха	АРМ 40	16	7	90	2435*1060*1419	1540
	в кожухе	АРМ 40	16	7	90	2435*1060*1419	1610
ЗИФ–СВЭ–14,0/1,0	без кожуха	АРМ 40	14	10	90	2435*1060*1419	1540
	в кожухе	АРМ 40	14	10	90	2435*1060*1419	1610
ЗИФ–СВЭ–16/1,3	без кожуха	АРМ 40	16	13	110	2760*1060*1630	1730
	в кожухе	АРМ 40	16	13	110	2760*1060*1630	1820

### Опции к электрическим компрессорным станциям от 55кВт

Опции	Габариты, мм (ДхШхВ)	Масса, кг
Прицеп АРМ89323 для станций от 0,56 до 1,8т	4045*1708*910	225
Салазки под раму для станций 55кВт	–	–
Трансформатор для станций 55–110кВт	–	–

## ЭЛЕКТРИЧЕСКИЕ СТАНЦИИ ЗИФ–СВЭ–ШР \*

\* ШР – Шумоизолированный кожух, Релейное управление



Винтовые электрические компрессорные станции ЗИФ–СВЭ–ШР предназначены для обеспечения сжатым воздухом пневмооборудования и пневмоинструмента предприятий различных отраслей промышленности.

Компрессорные станции данной серии разработаны, в первую очередь, для эксплуатации внутри помещений, где не требуется высоко функциональное управление компрессорной станцией, но предъявляются высокие требования к шуму, издаваемому оборудованием.

### ПРЕИМУЩЕСТВА

- Эксплуатация от  $-20^{\circ}\text{C}$  до  $+40^{\circ}\text{C}$  – станции ЗИФ–СВЭ–ШР не требуют поддержания в цехе положительных температур.
- Низкий уровень шума – не более 74 дБ(А).
- Стабильная работа в самых тяжелых условиях,
- Простая конструкция – возможность оперативного обслуживания в любых условиях, не требует специального инструмента.
- Корпус станции имеет съемные панели для оптимального доступа сервисных инженеров к агрегатам станции.

### Список моделей

Модель станции	Модель винтового блока	Производительность, мЗ/мин	Рабочее давление, бар	Уст. мощность, кВт	Габариты, мм (ДхШхВ)	Масса, кг
ЗИФ–СВЭ 3,5/0,7 ШР	АРМ 20	3,5	7	18,5	1500*800*1235	380
ЗИФ–СВЭ 3,0/1,0 ШР	АРМ 20	3	10	18,5	1500x800*1235	380
ЗИФ–СВЭ 4,0/0,7 ШР	АРМ 20	4	7	22	1500*800*1235	405
ЗИФ–СВЭ 3,6/1,0 ШР	АРМ 20	3,6	10	22	1500*800*1235	405
ЗИФ–СВЭ 5,2/0,7 ШР	АРМ 20	5,2	7	30	1500*800*1235	425
ЗИФ–СВЭ 4,8/1,0 ШР	АРМ 20	4,8	10	30	1500*800*1235	425
ЗИФ–СВЭ 6,3/0,7 ШР	АРМ 20	6,3	7	37	1500*800*1235	435
ЗИФ–СВЭ 5,8/1,0 ШР	АРМ 20	5,8	10	37	1500*800*1235	435
ЗИФ–СВЭ 7,8/0,7 ШР	АРМ 20	7,8	7	45	1630*800*1235	640
ЗИФ–СВЭ 7,2/1,0 ШР	АРМ 20	7,2	10	45	1630*800*1235	640

### Типы и отличия электрических станций ЗИФ

Серия	Эксплуатация	Темпер. режим эксплуатации, °С	Шумоизоляция кожуха	Система управления	Тип привода
ЗИФ–СВЭ	Улица, цех	$-20^{\circ}\text{C}$ до $+40^{\circ}\text{C}$	нет	Аналоговая	Прямой
ЗИФ–СВЭ–ШР	Цех	$-20^{\circ}\text{C}$ до $+40^{\circ}\text{C}$	да	Аналоговая	Прямой
ЗИФ–СВЭ–ШМ и ШМЧ	Цех	$+5^{\circ}\text{C}... +45^{\circ}\text{C}$	да	Микропроц.	Прямой и ременной

### Система маслоотделения

- Вертикально расположенный сосуд под давлением «Термокам» (Россия) для двухступенчатой очистки сжатого воздуха от масла: 1 – гравитационно-центрибежная сепарация в маслоотделителе; 2 – очистка через внутренний фильтр-сепаратор
- Применяемые фильтры – **MANN+HUMMEL GMBH (Германия)** и **Donaldson (США)**.
- Остаточное содержание масла  $\leq 3$  мг/м<sup>3</sup>.
- Опционально – тенновый подогреватель масла в сосуде для работы до  $-40^{\circ}\text{C}$ .

### Электродвигатель

- Совместное производство **АРСМАШ-ЭЛДИН**
- Усиленные вибростойкие подшипники, герметичные подшипниковые камеры.
- Привод – через эластичную муфту, прямой или мультипликаторный.
- Параметры питания – 380/660В, 50Гц, частота вращения 3000 об/мин.
- Тип соединения – «Звезда-Треугольник».
- Класс энергоэффективности – IE2.
- Степень защиты – IP54.

### Система пневморегулирования

- Собственные дроссельные клапаны **АРСМАШ** с пневмоуправлением регулируют производительность за счет автоматического дросселирования.
- Дроссельные клапаны рассчитаны на эксплуатацию при сильной запыленности и обилии конденсата.
- Предохранительные клапаны – **Goetze (Германия)**.

### Винтовой блок

- Винтовые блоки «АРМ» (**АРСМАШ**) собственной разработки – 4-е поколение винтовых блоков.
- Роторы N – профиля из высококачественной углеродистой стали.
- Усиленные подшипники **SKF (Швеция)** или **Nachi (Япония)**, манжеты **SIMRIT** с термической памятью.
- Адаптированы для жестких условий: повышенная запыленность, высокая влажность, экстремальные температуры, большие динамические нагрузки.
- Срок службы винтовых блоков «АРМ» – 60 000 м<sup>3</sup>/ч.
- Винтовые блоки «АРМ» – простая разборка и ремонт в «полевых» условиях.



### Корпус

- Кожух предназначен для цеховой эксплуатации. Материал – сталь, окраска – порошковая эмаль.
- Шумоизоляционное покрытие нанесено на всю внутреннюю поверхность кожуха.
- Рама сварная.
- Опционально – для станций до 1,5т шасси, независимая торсионная подвеска, оси **Knott (Германия)**.

### Система управления

- Приборный щит – вандалоустойчив, рассчитан на экстремально низкие и высокие температуры, ее резкие перепады, повышенную влажность.
- Средства управления и индикации интуитивно понятны.
- Счетчики моточасов – механический
- Датчики аварийной защиты: 1 – от обратного вращения винтового блока, 2 – перегрева компрессора.
- Опционально – изолированная нейтраль.

### Система маслоохлаждения

- Маслоохладители «Термокам» – специальная серия из алюминиевого профиля без пайки.
- Вентилятор маслоохлаждения имеет собственный электропривод, располагается в крыше станции.
- Опционально – доохладитель сжатого воздуха.

## ЭЛЕКТРИЧЕСКИЕ СТАНЦИИ ЗИФ–СВЭ–ШМ\*

\* ШМ – Шумоизолированный кожух, Микропроцессорное управление

Винтовая электрическая компрессорная станция ЗИФ–СВЭ–ШМ\* предназначена для обеспечения сжатым воздухом широкого спектра пневмооборудования и пневмоинструмента, участвующего в основных или вспомогательных технологических процессах предприятий различных отраслей промышленности. Станция рассчитана на эксплуатацию внутри помещений, цехов при положительных (+5°С... +45°С) температурах воздуха.



### Особенности электрических станций ЗИФ–СВЭ–ШМ



Энергоэффективный винтовой блок



Прямой или ременной привод, возможность частотного регулирования (опционально)



Пневматические магистрали – трубки из нержавеющей стали



Многофункциональная, современная система управления с дистанционным контролем и облачным сервисом (опционально)



Качественная шумоизоляция – низкий уровень шума (от 68 до 83дБ(А))

### Типы и отличия электрических станций ЗИФ

Серия	Эксплуатация	Темпер. режим эксплуатации, °С	Шумоизоляция кожуха	Система управления	Тип привода
ЗИФ–СВЭ	Улица, цех	–20°С до +40°С	нет	Аналоговая	Прямой
ЗИФ–СВЭ–ШР	Цех	–20°С до +40°С	да	Аналоговая	Прямой
ЗИФ–СВЭ–ШМ и ШМЧ	Цех	+5°С... +45°С	да	Микропроц.	Прямой и ременной

### Система пневморегулирования

- Дроссельные клапаны **VMC (Италия)** с электрическим управлением согласно заложенному алгоритму контроллера.
- Положение дроссельных клапанов – «нормально закрытые».
- Предохранительные клапаны – **Goetze (Германия)**.

### Винтовой блок

- Новейшие винтовые блоки «APM» для серии станций ШМ – 5-е поколение винтовых блоков.
- Роторы альфа – профиля из высококачественной углеродистой стали.
- Высокая энергоэффективность – главный критерий при разработке новых винтовых блоков
- Усиленные подшипники **SKF (Швеция)** или **Nachi (Япония)**, рассчитанные в том числе, на радиальные нагрузки ременного привода. манжетные уплотнения приводного вала **SIMRIT** с термической памятью.
- Срок службы винтовых блоков «APM» – 60 000 м/ч.
- Винтовые блоки «APM» – простая разборка и ремонт в «полевых» условиях.

### Система маслоотделения

- Обеспечивает двухступенчатую систему очистки сжатого воздуха от масла: 1 – гравитационно-центробежная сепарация в маслоотделителе; 2 – очистка через внутренний фильтр-сепаратор
- Применяемые фильтры – **MANN-HUMMEL GMBH (Германия)** и **Donaldson (США)**.
- Остаточное содержание масла  $\leq 3$  мг/м<sup>3</sup>.
- Смотровое стекло для визуального контроля уровня масла.
- Сосуд под давлением производства «**Термокам**» (**Россия**).
- Трубки из нержавеющей стали в пневматических магистралях компрессора.

### Система управления

- Многофункциональная электронная с широкими возможностями для управления, настройки и контроля всех рабочих параметров.
- Контроллер **Change (Тайвань)**.
- Интерфейс русифицирован, интуитивно понятен.
- Непрерывный журнал событий, диагностика и локализация неисправностей. Включение и выключение по недельному таймеру.
- Три варианта панелей контроллера: монохромный, цветной ЖК, сенсорный «Touch screen».
- Опционально: дистанционный доступ к управлению компрессором и его журналу событий, облачный сервис с реализацией концепции «Интернет вещей», объединение нескольких станций в единую систему управления.
- Датчики аварийной защиты: 1 – контроля давления, 2 – контроля температуры компрессора.



### Корпус

- Эргономичный кожух для цеховой эксплуатации.
- Материал кожуха сталь 1,5–2мм, окраска – порошковая эмаль.
- Рама сварная, стальная 4мм.
- Максимальная шумоизоляция. Уровень шума от 62 до 83 дБ(А).

### Электродвигатель

- Совместное производство **АРСМАШ-ЭЛДИН**.
- Герметичные подшипниковые камеры, усиленные вибростойкие подшипники, рассчитанные в том числе, на радиальные нагрузки ременного привода.
- Параметры питания – 380, 50Гц, схема подключения – «Звезда-Треугольник».
- Привод – ременной или прямой через эластичную муфту.
- Опционально – частотно-регулируемый привод.
- Класс энергоэффективности электродвигателя – IE2.

### Система маслоохлаждения

- Маслоохладители «Термокам» – специальная серия из алюминиевого профиля без пайки.
- Вентилятор охлаждения с электроприводом, включаемый периодически по температуре масла
- Доохладитель сжатого воздуха в комплекте (t°С сжатого воздуха выше на 15°С к t°С окружающей среды).

# ЭЛЕКТРИЧЕСКИЕ СТАНЦИИ ЗИФ–СВЭ–ШМ (ШМЧ)

## Список моделей (ременной привод)

Модель станции	Модель винтового блока	Производительность, мЗ/мин	Рабочее давление, бар	Уст. мощность, кВт	Габариты, мм (ДхШхВ)	Масса, кг
ЗИФ–СВЭ–1,0/0,7 ШМ ременная	АРМ 10	1	7	5,5	820*660*920	280
ЗИФ–СВЭ–0,7/1,0 ШМ ременная	АРМ 10	0,7	10	5,5	820*660*920	280
ЗИФ–СВЭ–1,3/0,7 ШМ ременная	АРМ 10	1,3	7	7,5	820*660*920	290
ЗИФ–СВЭ–1,0/1,0 ШМ ременная	АРМ 10	1	10	7,5	820*660*920	290
ЗИФ–СВЭ–0,7/1,3 ШМ ременная	АРМ 10	0,7	13	7,5	820*660*920	290
ЗИФ–СВЭ–1,9/0,7 ШМ ременная	АРМ 10	1,9	7	11	870*660*980	310
ЗИФ–СВЭ–1,5/1,0 ШМ ременная	АРМ 10	1,5	10	11	870*660*980	310
ЗИФ–СВЭ–1,2/13 ШМ ременная	АРМ 10	1,2	13	11	870*660*980	310
ЗИФ–СВЭ–2,6/0,7 ШМ ременная	АРМ 12	2,6	7	15	1050*700*1030	380
ЗИФ–СВЭ–2,1/1,0 ШМ ременная	АРМ 12	2,1	10	15	1050*700*1030	380
ЗИФ–СВЭ–1,7/1,3 ШМ ременная	АРМ 12	1,7	13	15	1050*700*1030	380
ЗИФ–СВЭ–3,1/0,7 ШМ ременная	АРМ 12	3,1	7	18,5	1050*750*1100	450
ЗИФ–СВЭ–2,6/1,0 ШМ ременная	АРМ 12	2,6	10	18,5	1050*750*1100	450
ЗИФ–СВЭ–2,1/1,3 ШМ ременная	АРМ 12	2,1	13	18,5	1050*750*1100	450
ЗИФ–СВЭ–3,7/0,7 ШМ ременная	АРМ 14	3,7	7	22	1150*850*1250	600
ЗИФ–СВЭ–3,0/1,0 ШМ ременная	АРМ 14	3	10	22	1150*850*1250	600
ЗИФ–СВЭ–2,3/1,3 ШМ ременная	АРМ 14	2,3	13	22	1150*850*1250	600
ЗИФ–СВЭ–5,2/0,7 ШМ ременная	АРМ 14	5,2	7	30	1315*1015*1505	700
ЗИФ–СВЭ–4,3/1,0 ШМ ременная	АРМ 14	4,3	10	30	1315*1015*1505	700
ЗИФ–СВЭ–3,5/1,3 ШМ ременная	АРМ 14	3,5	13	30	1315*1015*1505	700
ЗИФ–СВЭ–6,1/0,7 ШМ ременная	АРМ 25	6,1	7	37	1100*1100*1400	780
ЗИФ–СВЭ–5,4/1,0 ШМ ременная	АРМ 25	5,4	10	37	1100*1100*1400	780
ЗИФ–СВЭ–5,1/1,3 ШМ ременная	АРМ 25	5,1	13	37	1100*1100*1400	780
ЗИФ–СВЭ–7,8/0,7 ШМ ременная	АРМ 32	7,8	7	45	1100*1100*1400	900
ЗИФ–СВЭ–6,7/1,0 ШМ ременная	АРМ 32	6,7	10	45	1100*1100*1400	900
ЗИФ–СВЭ–5,6/1,3 ШМ ременная	АРМ 32	5,6	13	45	1100*1100*1400	900

## Список моделей (ременной привод с частотным регулированием)

ЗИФ–СВЭ–1,3/0,7 ШМЧ ременная	АРМ 10	0,6 – 1,3	7	7,5	820*660*920	290
ЗИФ–СВЭ–1,0/1,0 ШМЧ ременная	АРМ 10	0,5–1	10	7,5	820*660*920	290
ЗИФ–СВЭ–0,7/1,3 ШМЧ ременная	АРМ 10	0,3–0,7	13	7,5	820*660*920	290
ЗИФ–СВЭ–2,6/0,7 ШМЧ ременная	АРМ 12	1,3–2,6	7	15	1050*700*1030	380
ЗИФ–СВЭ–2,1/1,0 ШМЧ ременная	АРМ 12	1,0–2,1	10	15	1050*700*1030	380
ЗИФ–СВЭ–1,7/1,3 ШМЧ ременная	АРМ 12	0,9–1,7	13	15	1050*700*1030	380
ЗИФ–СВЭ–5,2/0,7 ШМЧ ременная	АРМ 14	2,6–5,2	7	30	1315*1015*1505	700
ЗИФ–СВЭ–4,3/1,0 ШМЧ ременная	АРМ 14	2,1–4,3	10	30	1315*1015*1505	700
ЗИФ–СВЭ–3,5/1,3 ШМЧ ременная	АРМ 14	1,7–3,5	13	30	1315*1015*1505	700



## Список моделей (прямой привод)

Модель станции	Модель винтового блока	Производительность, м <sup>3</sup> /мин	Рабочее давление, бар	Уст. мощность, кВт	Габариты, мм (ДхШхВ)	Масса, кг
ЗИФ-СВЭ-3,9/0,7 ШМ	АРМ 14	3,9	7	22	1400*800*1000	800
ЗИФ-СВЭ-3,0/1,0 ШМ	АРМ 13	3	10	22	1400*800*1000	800
ЗИФ-СВЭ-2,5/1,3 ШМ	АРМ 13	2,5	13	22	1400*800*1000	800
ЗИФ-СВЭ-7,1/0,7 ШМ	АРМ 25	7,1	7	37	1450*900*1200	900
ЗИФ-СВЭ-5,5/1,0 ШМ	АРМ 15	5,5	10	37	1450*900*1200	900
ЗИФ-СВЭ-5,1/1,3 ШМ	АРМ 25	5,1	13	37	1450*900*1200	900
ЗИФ-СВЭ-8,0/0,7 ШМ	АРМ 32	8	7	45	1550*1150*1400	1020
ЗИФ-СВЭ-6,4/1,0 ШМ	АРМ 25	6,4	10	45	1550*1150*1400	1020
ЗИФ-СВЭ-5,4/1,3 ШМ	АРМ 15	5,4	13	45	1550*1150*1400	1020
ЗИФ-СВЭ-9,8/0,7 ШМ	АРМ 42	9,8	7	55	1750*1200*1350	1600
ЗИФ-СВЭ-7,8/1,0 ШМ	АРМ 32	7,8	10	55	1750*1200*1350	1600
ЗИФ-СВЭ-7,3/1,3 ШМ	АРМ 25	7,3	13	55	1750*1200*1350	1600
ЗИФ-СВЭ-12,7/0,7 ШМ	АРМ 45	12,7	7	75	1850*1300*1400	1900
ЗИФ-СВЭ-11,5/1,0 ШМ	АРМ 45	11,5	10	75	1850*1300*1400	1900
ЗИФ-СВЭ-9,0/1,3 ШМ	АРМ 42	9	13	75	1850*1300*1400	1900
ЗИФ-СВЭ-15,9/0,7 ШМ	АРМ 52	15,9	7	90	2150*1460*1620	2400
ЗИФ-СВЭ-13,2/1,0 ШМ	АРМ 45	13,2	10	90	2150*1460*1620	2400
ЗИФ-СВЭ-11,6/1,3 ШМ	АРМ 45	11,6	13	90	2150*1460*1620	2400
ЗИФ-СВЭ-20,6/0,7 ШМ	АРМ 55	20,6	7	110	2150*1460*1620	2700
ЗИФ-СВЭ-16,3/1,0 ШМ	АРМ 52	16,3	10	110	2150*1460*1620	2700
ЗИФ-СВЭ-14,6/1,3 ШМ	АРМ 52	14,6	13	110	2150*1460*1620	2700
ЗИФ-СВЭ-25,6/0,7 ШМ	АРМ 62	25,6	7	132	2150*1460*1620	2700
ЗИФ-СВЭ-20,1/1,0 ШМ	АРМ 55	20,1	10	132	2150*1460*1620	2700
ЗИФ-СВЭ-15,9/1,3 ШМ	АРМ 52	15,9	13	132	2150*1460*1620	2700
ЗИФ-СВЭ-27,9/0,7 ШМ	АРМ 65	27,9	7	160	2950*2100*2080	3500
ЗИФ-СВЭ-25,0/1,0 ШМ	АРМ 62	25	10	160	2950*2100*2080	3500
ЗИФ-СВЭ-19,6/1,3 ШМ	АРМ 55	19,6	13	160	2950*2100*2080	3500
ЗИФ-СВЭ-30,6/0,7 ШМ	АРМ 72	30,6	7	185	2950*2100*2080	3700
ЗИФ-СВЭ-27,4/1,0 ШМ	АРМ 65	27,4	10	185	2950*2100*2080	3700
ЗИФ-СВЭ-24,3/1,3 ШМ	АРМ 62	24,3	13	185	2950*2100*2080	3700
ЗИФ-СВЭ-32,7/0,7 ШМ	АРМ 72	32,7	7	200	3000*2000*2050	3800
ЗИФ-СВЭ-31,8/1,0 ШМ	АРМ 72	31,8	10	200	3000*2000*2050	3800
ЗИФ-СВЭ-26,8/1,3 ШМ	АРМ 65	26,8	13	200	3000*2000*2050	3800
ЗИФ-СВЭ-38,4/0,7 ШМ	АРМ 75	38,4	7	220	3000*2000*2050	3900
ЗИФ-СВЭ-33,4/1,0 ШМ	АРМ 72	33,4	10	220	3000*2000*2050	3900
ЗИФ-СВЭ-29,0/1,3 ШМ	АРМ 72	29	13	220	3000*2000*2050	3900
ЗИФ-СВЭ-43,0/0,7 ШМ	АРМ 75	43	7	250	3000*2000*2050	4100
ЗИФ-СВЭ-37,0/1,0 ШМ	АРМ 75	37	10	250	3000*2000*2050	4100
ЗИФ-СВЭ-33,1/1,3 ШМ	АРМ 72	33,1	13	250	3000*2000*2050	4100

## ЭЛЕКТРИЧЕСКИЕ СТАНЦИИ ЗИФ–СВЭ–ШМЧ

Список моделей (прямой привод с частотным регулированием)

Модель станции	Модель винтового блока	Производительность, м <sup>3</sup> /мин	Рабочее давление, бар	Уст. мощность, кВт	Габариты, мм (ДхШхВ)	Масса, кг
ЗИФ–СВЭ–3,9/0,7 ШМЧ	АРМ 14	2,0–3,9	7	22	1400*800*1000	800
ЗИФ–СВЭ–3,0/1,0 ШМЧ	АРМ 13	1,5–3	10	22	1400*800*1000	800
ЗИФ–СВЭ–2,5/1,3 ШМЧ	АРМ 13	1,2–2,5	13	22	1400*800*1000	800
ЗИФ–СВЭ–7,1/0,7 ШМЧ	АРМ 25	3,5–7,1	7	37	1450*900*1200	900
ЗИФ–СВЭ–5,5/1,0 ШМЧ	АРМ 15	2,8–5,5	10	37	1450*900*1200	900
ЗИФ–СВЭ–5,1/1,3 ШМЧ	АРМ 25	2,6–5,1	13	37	1450*900*1200	900
ЗИФ–СВЭ–8,0/0,7 ШМЧ	АРМ 32	4,0–8,0	7	45	1550*1150*1400	1020
ЗИФ–СВЭ–6,4/1,0 ШМЧ	АРМ 25	3,2–6,4	10	45	1550*1150*1400	1020
ЗИФ–СВЭ–5,4/1,3 ШМЧ	АРМ 15	2,7–5,4	13	45	1550*1150*1400	1020
ЗИФ–СВЭ–9,8/0,7 ШМЧ	АРМ 42	4,9–9,8	7	55	1750*1200*1350	1600
ЗИФ–СВЭ–7,8/1,0 ШМЧ	АРМ 32	3,9–7,8	10	55	1750*1200*1350	1600
ЗИФ–СВЭ–7,3/1,3 ШМЧ	АРМ 25	3,7–7,3	13	55	1750*1200*1350	1600
ЗИФ–СВЭ–12,7/0,7 ШМЧ	АРМ 45	6,5–12,7	7	75	1850*1300*1400	1900
ЗИФ–СВЭ–11,5/1,0 ШМЧ	АРМ 45	5,8–11,5	10	75	1850*1300*1400	1900
ЗИФ–СВЭ–9,0/1,3 ШМЧ	АРМ 42	4,5–9,0	13	75	1850*1300*1400	1900
ЗИФ–СВЭ–15,9/0,7 ШМЧ	АРМ 52	8,0–15,9	7	90	2150*1460*1620	2400
ЗИФ–СВЭ–13,2/1,0 ШМЧ	АРМ 45	6,6–13,2	10	90	2150*1460*1620	2400
ЗИФ–СВЭ–11,6/1,3 ШМЧ	АРМ 45	5,8–11,6	13	90	2150*1460*1620	2400
ЗИФ–СВЭ–20,6/0,7 ШМЧ	АРМ 55	10,5–20,6	7	110	2150*1460*1620	2700
ЗИФ–СВЭ–16,3/1,0 ШМЧ	АРМ 52	8,5–16,3	10	110	2150*1460*1620	2700
ЗИФ–СВЭ–14,6/1,3 ШМЧ	АРМ 52	7,5–14,6	13	110	2150*1460*1620	2700
ЗИФ–СВЭ–25,6/0,7 ШМЧ	АРМ 62	13,0–25,6	7	132	2150*1460*1620	2700
ЗИФ–СВЭ–20,1/1,0 ШМЧ	АРМ 55	10,6–20,1	10	132	2150*1460*1620	2700
ЗИФ–СВЭ–15,9/1,3 ШМЧ	АРМ 52	8,0–15,9	13	132	2150*1460*1620	2700
ЗИФ–СВЭ–27,9/0,7 ШМЧ	АРМ 65	14,0–27,9	7	160	2950*2100*2080	3500
ЗИФ–СВЭ–25,0/1,0 ШМЧ	АРМ 62	12,5–25	10	160	2950*2100*2080	3500
ЗИФ–СВЭ–19,6/1,3 ШМЧ	АРМ 55	10,0–19,6	13	160	2950*2100*2080	3500
ЗИФ–СВЭ–30,6/0,7 ШМЧ	АРМ 72	16,0–30,6	7	185	2950*2100*2080	3700
ЗИФ–СВЭ–27,4/1,0 ШМЧ	АРМ 65	13,8–27,4	10	185	2950*2100*2080	3700
ЗИФ–СВЭ–24,3/1,3 ШМЧ	АРМ 62	12,5–24,3	13	185	2950*2100*2080	3700
ЗИФ–СВЭ–32,7/0,7 ШМЧ	АРМ 72	16,5–32,7	7	200	3000*2000*2050	3800
ЗИФ–СВЭ–31,8/1,0 ШМЧ	АРМ 72	16,0–31,8	10	200	3000*2000*2050	3800
ЗИФ–СВЭ–26,8/1,3 ШМЧ	АРМ 65	14,0–26,8	13	200	3000*2000*2050	3800
ЗИФ–СВЭ–38,4/0,7 ШМЧ	АРМ 75	19,5–38,4	7	220	3000*2000*2050	3900
ЗИФ–СВЭ–33,4/1,0 ШМЧ	АРМ 72	16,8–33,4	10	220	3000*2000*2050	3900
ЗИФ–СВЭ–29,0/1,3 ШМЧ	АРМ 72	14,5–29,0	13	220	3000*2000*2050	3900
ЗИФ–СВЭ–43,0/0,7 ШМЧ	АРМ 75	21,5–43,0	7	250	3000*2000*2050	4100
ЗИФ–СВЭ–37,0/1,0 ШМЧ	АРМ 75	18,5–37,0	10	250	3000*2000*2050	4100
ЗИФ–СВЭ–33,1/1,3 ШМЧ	АРМ 72	16,5–33,1	13	250	3000*2000*2050	4100

## ЭЛЕКТРИЧЕСКИЕ ЗИФ–СВЭ–РН

ИСПОЛНЕНИЕ «РН» – РУДНИЧНОЕ НОРМАЛЬНОЕ (НЕВЗРЫВОЗАЩИЩЕННОЕ)



Станции ЗИФ–СВЭ–РН являются дополненной модификацией серийных уличных электрических компрессорных станций ЗИФ–СВЭ и предназначены для снабжения сжатым воздухом пневматических инструментов и приводов механизмов в тяжелых условиях невзрывоопасных шахт, рудников и карьеров, где присутствует повышенная влажность, высокая концентрация невзрывоопасной пыли в воздухе, наличие агрессивных вод, повышенная опасностью механических повреждений.

ЗИФ–СВЭ–РН не имеют свойств защиты от взрыва, поэтому используется только в шахтах, выработках и других промышленных объектах, где не существует опасности внезапных выбросов взрывоопасных газов и присутствует проветриваемость свежим воздухом.



### Конструктивные особенности ЗИФ–СВЭ–РН:

- класс защиты электродвигателя – IP65 (Полная защита от пыли и попадания струй воды);
- изоляционные материалы повышенной механической и электрической прочности, клеммы и выводы в пылезащитенной оболочке;
- все кабели и провода смонтированы в металлорукавах с ПВХ оплеткой, кабельные вводы – металлические, герметизированы;
- датчики и приборы имеют дополнительную защиту от механических повреждений, тумблеры и кнопки металлические;
- усиленный кожух станции выполнен с дополнительной пылезащитой;
- электрооборудование станции выполнено с изолированной нейтралью.

### Список моделей

Модель станции	Винтовой блок	Производительность, м <sup>3</sup> /мин	Рабочее давление, бар	Установленная мощность, кВт	Габариты, мм (ДхШхВ)	Масса, кг
ЗИФ–СВЭ–5,2/0,7 РН	АРМ20	5,2	7	30	1500*870*1140	580
ЗИФ–СВЭ–6,3/0,7 РН	АРМ20	6,3	7	37	1500*870*1140	590
ЗИФ–СВЭ–7,8/0,7 РН	АРМ20	7,8	7	45	2000*1060*1250	840
ЗИФ–СВЭ–10,6/0,7 РН	АРМ40	10,6	7	55	2435*1060*1419	1490
ЗИФ–СВЭ–13/0,7 РН	АРМ40	13	7	75	2435*1060*1419	1520
ЗИФ–СВЭ–16/0,7 РН	АРМ40	16	7	90	2435*1060*1419	1650

## ШАХТНЫЕ СТАНЦИИ ЗИФ–ШВ

ИСПОЛНЕНИЕ «РВ» – РУДНИЧНОЕ ВЗРЫВОЗАЩИЩЕННОЕ



Шахтные компрессорные станции серии ЗИФ–ШВ предназначены для снабжения сжатым воздухом пневматических инструментов и приводов механизмов в подземных выработках шахт, опасных по газу и пыли, в надшахтных зданиях, в условиях работы на угольных, сланцевых и других шахтах, на рудниках, или в открытых угольных и других карьерах. Исполнение станций с маркировкой «Т» предназначено для эксплуатации в тупиковых подготовительных выработках. Климатическое исполнение «У» категории размещения 5 по ГОСТ 15150–69

Температура эксплуатации станций ЗИФ–ШВ от **-5 °С до +35 °С**

Уровень взрывозащиты станций ЗИФ–ШВ – **Мб**

Уровень шума ЗИФ–ШВ – от **68 до 89 дБ(А)**



Станции ЗИФ–ШВ обладают СЕРТИФИКАТОМ соответствия требованиям ТР ТС 012/2011 «О безопасности оборудования для работы во взрывоопасных средах».

### Список моделей

Модель станции	Модель винтового блока	Производительность, м <sup>3</sup> /мин	Рабочее давление, бар	Напряжение, питание, В	Уст. мощность, кВт	Габариты, мм (ДхШхВ)	Масса, кг
ЗИФ–ШВ 5,2/0,7	АРМ20	5,2	7	380/660	37	1630*800*1235	800
ЗИФ–ШВ 5,2/0,7 Т	АРМ20	5,2	7	380/660	37	1630*800*1235	900
ЗИФ–ШВ 5,2/0,7	АРМ20	5,2	7	660/1140	37	1630*800*1235	800
ЗИФ–ШВ 5,2/0,7 Т	АРМ20	5,2	7	660/1140	37	1630*800*1235	900
ЗИФ–ШВ 7,5/0,7	АРМ20	7,5	7	380/660	45	1850*1000*1306	1000
ЗИФ–ШВ 7,5/0,7 Т	АРМ20	7,5	7	380/660	45	1850*1000*1306	1100
ЗИФ–ШВ 7,5/0,7	АРМ20	7,5	7	660/1140	45	1850*1000*1306	1000
ЗИФ–ШВ 7,5/0,7 Т	АРМ20	7,5	7	660/1140	45	1850*1000*1306	1100
ЗИФ–ШВ 8,0/0,7	АРМ20	8,0	7	380/660	55	2435*1060*1419	1510
ЗИФ–ШВ 8,0/0,7 Т	АРМ20	8,0	7	380/660	55	2435*1060*1419	1600
ЗИФ–ШВ 8,0/0,7	АРМ20	8,0	7	660/1140	55	2435*1060*1419	1510
ЗИФ–ШВ 8,0/0,7 Т	АРМ20	8,0	7	660/1140	55	2435*1060*1419	1600
ЗИФ–ШВ 10,5/0,7	АРМ40	10,5	7	380/660	75	2435*1060*1419	1640
ЗИФ–ШВ 10,5/0,7 Т	АРМ40	10,5	7	380/660	75	2435*1060*1419	1730
ЗИФ–ШВ 10,5/0,7	АРМ40	10,5	7	660/1140	75	2435*1060*1419	1640
ЗИФ–ШВ 10,5/0,7 Т	АРМ40	10,5	7	660/1140	75	2435*1060*1419	1730
ЗИФ–ШВ 12,5/0,7	АРМ40	12,5	7	380/660	90	2760*1060*1630	1830
ЗИФ–ШВ 12,5/0,7 Т	АРМ40	12,5	7	380/660	90	2760*1060*1630	1900
ЗИФ–ШВ 12,5/0,7	АРМ40	12,5	7	660/1140	90	2760*1060*1630	1830
ЗИФ–ШВ 12,5/0,7 Т	АРМ40	12,5	7	660/1140	90	2760*1060*1630	1900
ЗИФ–ШВ 16,0/0,7	АРМ40	16,0	7	380/660	110	2760*1060*1630	1850
ЗИФ–ШВ 16,0/0,7 Т	АРМ40	16,0	7	380/660	110	2760*1060*1630	1920
ЗИФ–ШВ 16,0/0,7	АРМ40	16,0	7	660/1140	110	2760*1060*1630	1850
ЗИФ–ШВ 16,0/0,7 Т	АРМ40	16,0	7	660/1140	110	2760*1060*1630	1920

### Система пневморегулирования

- Собственные дроссельные клапаны **АРСМАШ** с пневмоуправлением регулируют производительность за счет автоматического дросселирования.
- Трехступенчатая очистка всасываемого воздуха.
- Дроссельные клапаны рассчитаны на эксплуатацию при сильной запыленности и обилии конденсата.
- Предохранительные клапаны **АРСМАШ** или **Goetze** (Германия).

### Винтовой блок

- Винтовые блоки **«АРМ» (АРСМАШ)** собственной разработки – 4-е поколение винтовых блоков.
- Роторы N – профиля из высококачественной углеродистой стали.
- Усиленные подшипники **SKF (Швеция)** или **Nachi (Япония)**, манжеты **SIMRIT** с термической памятью.
- Адаптированы для жестких условий: повышенная запыленность, высокая влажность, экстремальные температуры, большие динамические нагрузки.
- Срок службы винтовых блоков **«АРМ»** – 60 000 м/ч.
- Винтовые блоки **«АРМ»** – простая разборка и ремонт в «полевых» условиях.



### Система маслоотделения

- Вертикально расположенный сосуд под давлением **«Термокам» (Россия)** для двухступенчатой очистки сжатого воздуха от масла: 1 – гравитационно-центробежная сепарация в маслоотделителе; 2 – очистка через внутренний фильтр-сепаратор.
- Применяемые фильтры – **MANN+HUMMEL GMBH (Германия)** и **Donaldson (США)**.
- Остаточное содержание масла  $\leq 3$  мг/м<sup>3</sup>.

### Электродвигатель

- Рудничные взрывозащищенные со встроенными температурными датчиками.
- Исполнение по взрывозащите – **РВ Exd1Mb**.
- Усиленные вибростойкие подшипники.
- Параметры питания – 380/660В или 660/1140В.
- Привод: через эластичную муфту – прямой или мультипликаторный.

### Система маслоохлаждения

- Искробезопасный вентилятор охлаждения располагается непосредственно на валу электродвигателя.
- Маслоохладители **«Термокам»** – специальная серия из алюминиевого профиля без пайки.

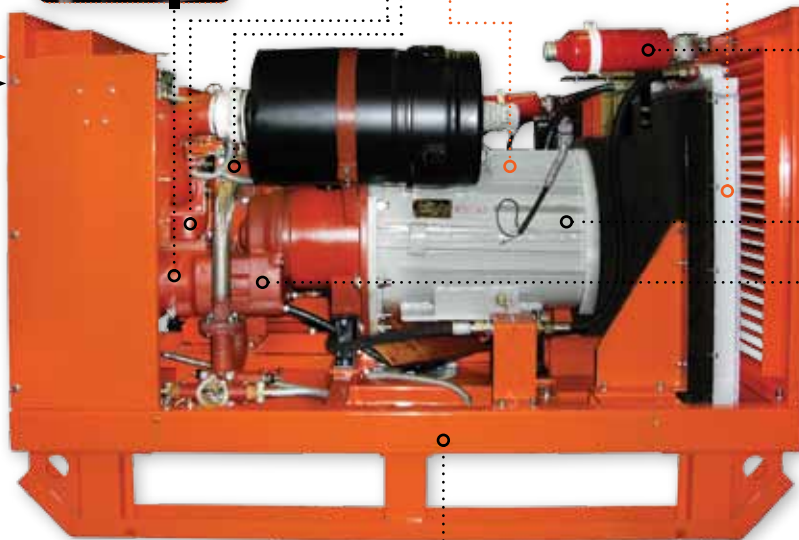

### Система управления

- Управление осуществляется через внешний электромагнитный взрывобезопасный дистанционный пускатель и через взрывозащищенный кнопочный пост управления.
- На приборном щите размещены:
  - взрывозащищенный кнопочный пост управления;
  - манометр давления воздуха в маслоотделителе;
  - манометр давления масла в компрессоре;
  - указатель температуры масла компрессора;
  - метан-реле (в комплектации «Т»).
- Все кабели в оболочке из маслобензостойкой резины, помещены в металлорукава.

### Корпус

- Кожух стальной, усиленный, для защиты от осадков и внешних механических воздействий.
- Рама сварная, на салазках, для станций от 55кВт – с центральной стойкой подъема.
- Опционально – колесная база для ж/д колеи шириной 600мм и 800мм.

### Система защиты

- Пневмозащита от обратного вращения.
- Система тепловой защиты:
  - электродатчик перегрева компрессора с выключающим устройством;
  - плавкий датчик перегрева компрессора с выключающим устройством;
  - два датчика перегрева обмоток электродвигателя.
- Автономный метан-реле **ЗАО «ПО «Электроточ-прибор»**:
  - предупредительный сигнал при уровне объемной доли метана от 0,5%;
  - отключение питания станции при уровне объемной доли метана от 1%.
- Модуль порошкового пожаротушения с датчиками.



## ЗИФ-КОМ КОМПРЕССОРЫ ДЛЯ МОБИЛЬНЫХ БУРОВЫХ УСТАНОВОК

Компрессорные установки ЗИФ-КОМ предназначены для снабжения сжатым воздухом технологических процессов в составе буровых установок, смонтированных на колесном или гусеничном шасси.



### ПРЕИМУЩЕСТВА:

1. Универсальность подключения привода компрессора:
  - через коробку отбора мощности
  - посредством гидропривода
  - к собственному дизельному двигателю.
2. Гибкость компоновки компрессорной станции:
  - разнесенная схема для оптимизации габаритных размеров
  - моноблочная схема для удобства подключения.
3. Укомплектованность всех компрессорных станций системой подогрева масла.
4. Шумоизоляция кожуха для снижения уровня звукового давления на оператора при эксплуатации.

Винтовой блок АРМ 20	Производительность до 8 нм <sup>3</sup> /мин*	Рабочее давление до 15 бар	Диапазон рабочих температур от -40°C до +40°C**
Винтовой блок АРМ 40	Производительность до 16 нм <sup>3</sup> /мин*		

\* максимальная производительность указана при рабочем давлении 7 бар

\*\* Эксплуатация при -40°C обеспечивается предпусковым подогревателем (опция),  
Базовая конфигурация установки – от -25°C



### Система пневморегулирования

- Дроссельные клапаны **VMS (Италия)** с пневмоуправлением регулируют производительность за счет автоматического дросселирования.
- Исходное положение клапана «открыто».
- Дроссельные клапаны рассчитаны на эксплуатацию при сильной запыленности и обилии конденсата.
- Предохранительные клапаны – **Goetze (Германия)**.

### Система маслоотделения

- Вертикально расположенный сосуд под давлением «**Термокам**» (**Россия**) для двухступенчатой очистки сжатого воздуха от масла: 1 – гравитационно-центрифужная сепарация в маслоотделителе; 2 – очистка через внутренний фильтр-сепаратор
- Применяемые фильтры – **MANN+HUMMEL GMBH (Германия)** и **Donaldson (США)**.
- Остаточное содержание масла  $\leq 3$  мг/м<sup>3</sup>.
- Опционально – предпусковой подогреватель для эксплуатации до  $-40^{\circ}\text{C}$ .

### Средства управления и аварийной защиты

- Управление ЗИФ-КОМ осуществляется посредством пульта управления буровой установкой.
- Аварийную защиту обеспечивают контрольно-измерительные приборы:
  - температурное реле на трубе нагнетания (срабатывание при  $110^{\circ}\text{C}$ );
  - манометрический термометр на трубе нагнетания;
  - датчик засоренности воздушного фильтра;
  - манометр на бочке маслоотделения.
- Индикация контрольно-измерительных приборов выводится на панель управления буровой установкой.

### Винтовой блок

- Винтовые блоки «**АРМ**» (**АРСМАШ**) собственной разработки – 4-е поколение винтовых блоков.
- Роторы N – профиля из высококачественной углеродистой стали.
- Усиленные подшипники **SKF (Швеция)** или **Nachi (Япония)**, манжеты **SIMRIT** с термической памятью.
- Адаптированы для жестких условий: повышенная запыленность, высокая влажность, экстремальные температуры, большие динамические нагрузки.
- Срок службы винтовых блоков «АРМ» – 60 000 м/ч.
- Винтовые блоки «АРМ» – простая разборка и ремонт в «полевых» условиях.

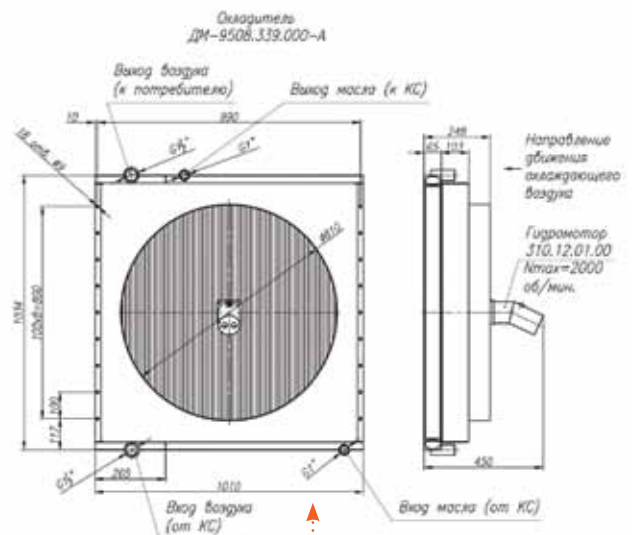

### Силовая установка и соединение с компрессором

В качестве силовой установки компрессора используется дизельный двигатель буровой установки, оборудованной валом отбора мощности (ВОМ)  
Крутящий момент от двигателя к компрессору передается посредством вала отбора мощности (ВОМ). Соединение вала ВОМ и приводного вала компрессорной станции – через муфтовое соединение, карданную передачу или иной тип трансмиссии.

### Корпус

- Кожух – всепогодный для уличной эксплуатации.
- Материал кожуха сталь, окраска – порошковая эмаль.
- Шумоизоляционное покрытие нанесено на всю внутреннюю поверхность кожуха.
- Рама сварная.

### Система маслоохлаждения

- Комплектуется в составе компрессорной установки или размещается на буровой установке отдельно с подсоединением к компрессору рукавами РВД.
- Маслоохладители «Термокам» – специальная серия из алюминиевого профиля без пайки.
- Вентилятор охлаждения приводится во вращение гидромотором, работающим от гидросистемы шасси.
- Регулирование скорости вращения вентилятора осуществляется гидрораспределителем.



## МЫ В КАЖДОМ РЕГИОНЕ – МЫ ВСЕГДА РЯДОМ!

### Северо-западный федеральный округ

Санкт-Петербург	Великие Луки
Калининград	Архангельск
Мурманск	Нарьян-Мар
Псков	Вологда

### Приволжский федеральный округ

Нижний Новгород	Чебоксары
Самара	Ульяновск
Саратов	Оренбург
Пенза	Казань
Пермь	Уфа

### Центральный федеральный округ

Москва	Владимир
Воронеж	Белгород
Калуга	Липецк
Рязань	Ярославль
Тула	Тверь

### Южный федеральный округ

Ростов-на-Дону	Краснодар
Севастополь	Волгоград
Астрахань	Сочи

### Северо-кавказский федеральный округ

Ставрополь	Пятигорск
Владикавказ	Верхнерусское

### Уральский федеральный округ

Екатеринбург	Нижневартовск
Челябинск	Ханты-Мансийск
Тюмень	Магнитогорск
Сургут	Миасс

### Сибирский федеральный округ

Красноярск	Новосибирск
Кемерово	Новокузнецк
Иркутск	Норильск
Омск	Барнаул
Чита	Томск

### Дальневосточный федеральный округ

Владивосток	Петропавловск-Камчатский
Биробиджан	Благовещенск
Хабаровск	Якутск

### Республика Беларусь

Могилев  
Минск

### Казахстан

Караганда  
Алматы

### Эстония

Силламяэ

## СВЯЖИТЕСЬ С НАМИ:

ООО «АРСМАШ»: 195009, Россия, Санкт-Петербург, ул. Комсомола, д. 1–3.

Бесплатный звонок по РФ: 8 800 200 2843

Тел.: +7 921 897 8533

зиф.рф | www.zif.su | e-mail: zif@zif.su